

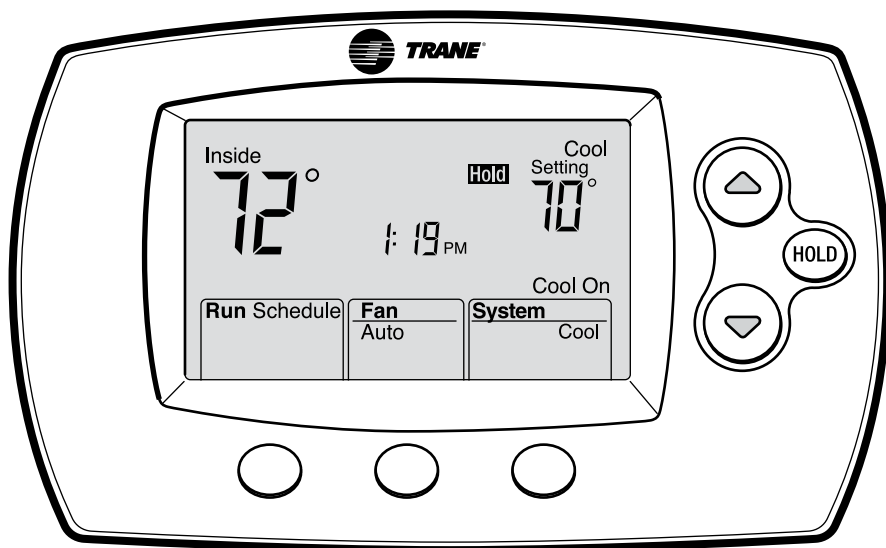

TCONT602AF22MA

Thermostat d'ambiance programmable

Instructions d'installation



Pub. n° 18-HD25D21-2-FC



69-1835

Utilisation du produit

Ce thermostat d'ambiance assure la régulation électronique des systèmes de chauffage et de climatisation 24 V C.A. à une ou plusieurs étapes.

Types de systèmes (jusqu'à 2 étapes de chauffage/ 2 étapes de climatisation)

- Chauffage au gaz, à l'huile ou chauffage électrique avec climatisation
- Fournaise à air chaud, eau chaude, à haut rendement, thermopompe
- Chauffage seul avec ventilateur
- Climatisation seule

Alimentation

- Fil commun seul
- Fil commun avec piles de sécurité

Options d'inversion

- Possibilité de sélectionner le mode d'inversion manuelle ou automatique

Réglage du système

- Heat (Chauffage), Off (Arrêt), Cool (Climatisation), Auto (Automatique), Em Heat (Chauffage de secours)

Réglage du ventilateur

- « Auto », « On »

Ce thermostat doit impérativement être installé par un technicien expérimenté et formé sur ce type de produit.

- Lisez attentivement les présentes instructions. L'observation de ces instructions risquerait de créer une situation dangereuse et d'endommager le produit.
- Consultez les valeurs nominales fournies dans le présent manuel afin de vous assurer que ce produit convient à votre installation (voir page 14).
- Testez systématiquement le fonctionnement du thermostat une fois l'installation terminée (voir page 10).



ATTENTION : RISQUE DE CHOC ÉLECTRIQUE

Risque de choc électrique ou de dommages matériels. Coupez l'alimentation électrique avant de procéder à l'installation.



NOTE RELATIVE AU MERCURE

Si le nouveau thermostat d'ambiance remplace un thermostat contenant du mercure dans un tube scellé, ne jetez pas ce dernier à la poubelle. Contactez l'autorité locale chargée de la gestion des déchets pour toutes instructions utiles concernant le recyclage et la mise au rebut appropriée de ce type de thermostat.

Table des matières

Installation

Liste de contrôle avant l'installation	2
Installation de la plaque murale	3
Raccordement des fils	4
Schémas électriques	5
Options d'alimentation	7
Montage du thermostat d'ambiance	7

Configuration et test

Configuration installateur	8
Test du système par l'installateur .	10
Description des fonctionnalités....	11

Annexes

Consultation rapide des commandes	12
Consultation rapide de l'affichage	12
Remplacement des piles.....	12
En cas de problème	13
Accessoires et pièces de rechange.....	14
Caractéristiques techniques.....	14

Conseils d'installation

Installez le thermostat d'ambiance à environ 5 pieds (1,5 m) du sol dans une zone où l'air circule bien et où la température est moyenne.

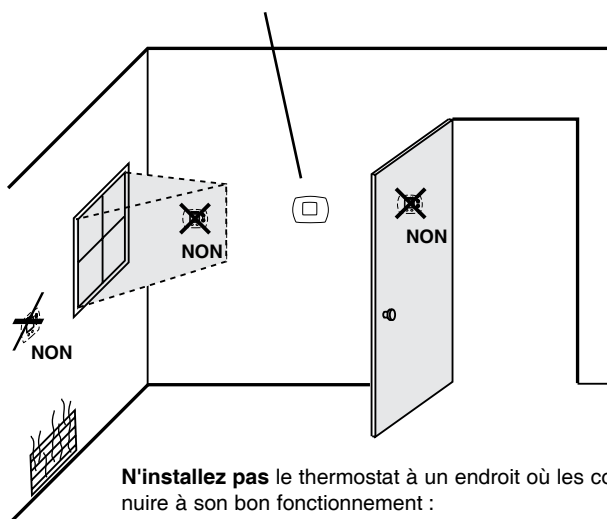

N'installez pas le thermostat à un endroit où les conditions suivantes peuvent nuire à son bon fonctionnement :

- Courants d'air ou zones sans circulation d'air derrière les portes et dans les coins
- Air chaud ou froid provenant des conduits
- Rayonnement du soleil ou chaleur provenant d'appareils électriques
- Cheminées ou tuyaux encastrés
- Zones non chauffées / non refroidies, par ex. mur extérieur derrière le thermostat

Liste de contrôle avant l'installation

Contenu de l'emballage

Vérifiez que vous disposez bien de tous les éléments requis :



Thermostat d'ambiance programmable
(plaque murale fixée au dos)



Carte de référence rapide



Manuel d'utilisation



Chevilles et vis de montage
(2 de chaque)



Piles alcalines
AA (2)

Outillage et matériel nécessaires

- Tournevis Phillips n°2
- Petit tournevis de poche
- Perceuse
- Mèche (3/16 po pour cloisons sèches, 7/32 po pour cloisons en plâtre)
- Marteau
- Crayon
- Ruban isolant
- Niveau (facultatif)

Installation de la plaque murale

Retirez le support de piles.

Tirez ici pour retirer la plaque murale du nouveau thermostat d'ambiance.

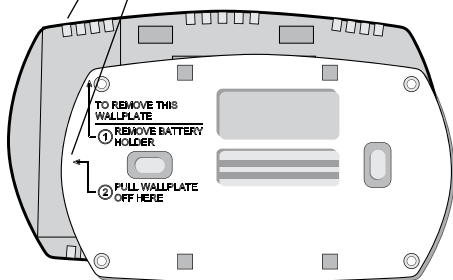

Insérez la carte de référence rapide.

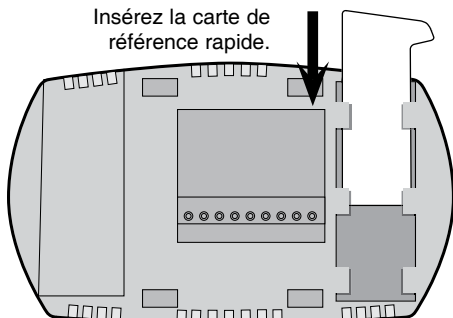

Retirez la plaque murale du thermostat d'ambiance tel qu'indiqué sur l'image à gauche, puis suivez les instructions ci-dessous pour le montage.

- 1 Insérez la carte de référence rapide dans son logement au dos du thermostat d'ambiance.
- 2 Faites passer les fils par l'ouverture correspondante de la plaque.
- 3 Placez la plaque murale sur le mur, mettez-la de niveau et repérez au crayon l'emplacement des trous à percer.
- 4 Percez des trous aux emplacements marqués au crayon tel qu'indiqué sur l'image ci-dessous, puis insérez les chevilles fournies.
- 5 Placez la plaque sur les chevilles, introduisez les vis de fixation et serrez-les.

Percez des trous de 3/16 po sur une cloison sèche.

Percez des trous de 7/32 po sur une cloison en plâtre.

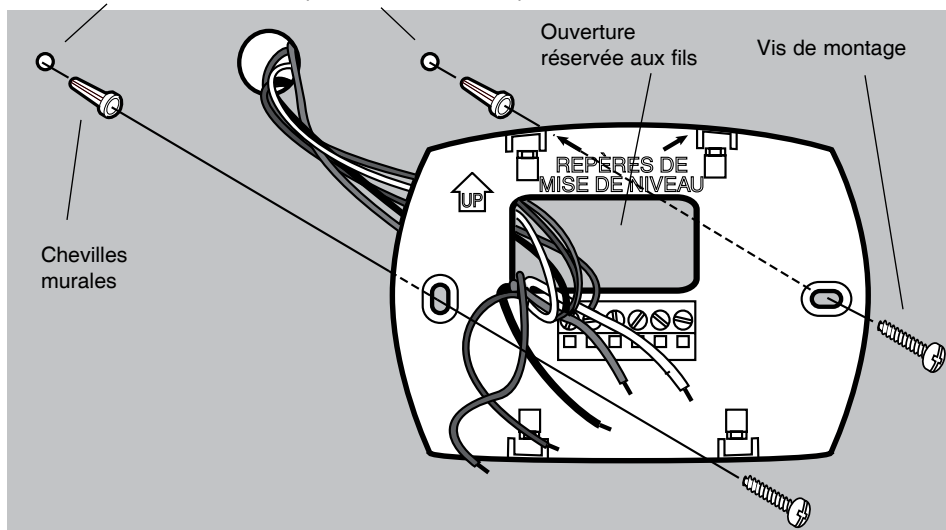

Raccordement des fils

ATTENTION : RISQUE DE CHOC ÉLECTRIQUE Risque de choc électrique ou de dommages matériels. Coupez l'alimentation électrique avant de procéder au raccordement.

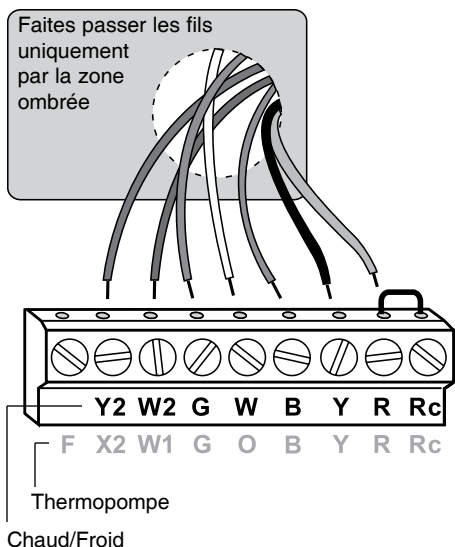

REMARQUES

Bornes R et Rc

Dans un système à un seul transformateur, laissez le cavalier métallique en place entre les bornes R et Rc. Retirez-le s'il s'agit d'un système à deux transformateurs.

Borne B

B est la borne du fil neutre.

Borne W (O)

Si le thermostat d'ambiance est configuré pour une thermopompe dans la configuration installateur, la vanne d'inversion est configurée pour la climatisation (réglage usine « O »).

Borne F (sortie)

Réenclenchement de thermopompe. La borne F est alimentée en continu lorsque le thermostat d'ambiance est en mode chauffage de secours (Em Heat). Configurez le thermostat d'ambiance pour le mode thermopompe 2 étapes de chauffage/1 étape de climatisation dans la configuration installateur.

Caractéristiques techniques des fils

Utilisez des fils pour thermostat de calibre 18 à 22. Il n'est pas nécessaire d'utiliser du fil blindé.

Raccordement des fils

- 1 Desserrez les bornes à vis, insérez les fils dans le bornier, puis resserrez les vis.
- 2 Repoussez les longueurs excédentaires de fil dans l'ouverture pratiquée dans le mur. Faites passer les fils dans la zone ombrée tel qu'indiqué sur l'image à gauche.
- 3 Bouchez l'ouverture dans le mur à l'aide d'un isolant ininflammable pour éviter que les courants d'air n'entravent le fonctionnement du thermostat d'ambiance.

Désignation des bornes

Letres de bornes pour système conventionnel :

- Y2** Contacteur de compresseur de 2e étape
- W2** Relais de chauffage de 2e étape
- G** Relais du ventilateur
- W** Relais de chauffage de 1re étape
- B** Fil neutre du côté auxiliaire du transformateur du système de climatisation
- Y** Contacteur de compresseur de 1re étape
- R** Alimentation chauffage. Raccordée au côté auxiliaire du transformateur du système de chauffage.
- Rc** Alimentation climatisation. Raccordée au côté auxiliaire du transformateur du système de climatisation.

Letres de bornes pour thermopompe :

- F** Réenclenchement de thermopompe. La borne F est alimentée en continu lorsque le système est réglé à « Em Heat » (chauffage de secours).
- X2** Relais de chauffage de secours
- W1** Relais de chauffage auxiliaire
- G** Relais du ventilateur
- O** Vanne d'inversion pour thermopompe
- B** Fil neutre du côté auxiliaire du transformateur du système de climatisation.
- Y** Contacteur du compresseur
- R** Alimentation chauffage. Raccordée au côté auxiliaire du transformateur du système de chauffage.
- Rc** Alimentation climatisation. Raccordée au côté auxiliaire du transformateur du système de climatisation.

Schémas électriques

 Cavalier installé en usine. Retirez-le uniquement sur les systèmes à 2 transformateurs.

- Assurez-vous de la présence impérative d'un dispositif de coupure de l'alimentation électrique et d'une protection contre les surcharges.

Système 1H/1C type : 1 transformateur

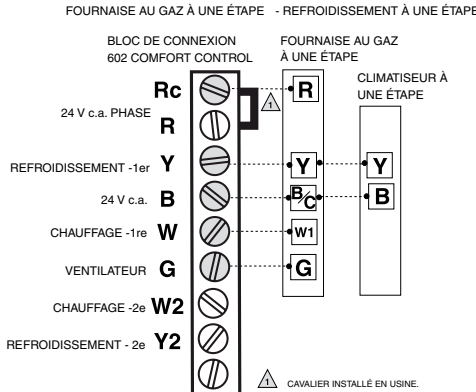

Système 1H/1C type : 2 transformateurs

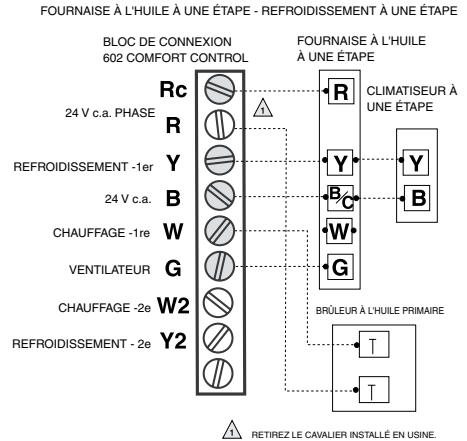

Système 2H/1C type : 1 transformateur

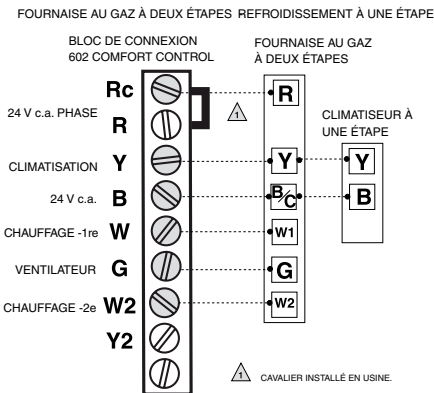

Dans la configuration installateur, réglez le type de système en mode conventionnel **2 étapes de chauffage/1 étape de climatisation**.

Schémas électriques

 Cavalier installé en usine. Retirez-le uniquement sur les systèmes à 2 transformateurs.

- Assurez-vous de la présence impérative d'un dispositif de coupure de l'alimentation électrique et d'une protection contre les surcharges.

Système type 2 étapes de chauffage/ 2 étapes de climatisation (1 transformateur)

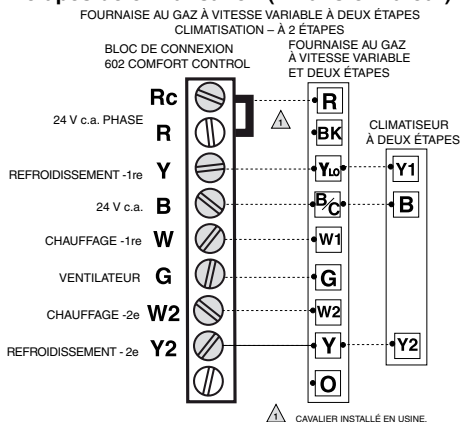

Dans la configuration installateur, réglez le type de système en mode conventionnel **2 étapes de chauffage/2 étapes de climatisation**.

Système de climatisation SEER 16 à 2 étapes de chauffage/2 étapes de climatisation

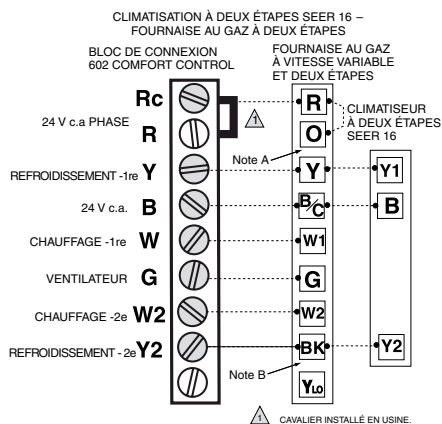

- Note A - L'installateur doit mettre en place un cavalier entre les bornes « R » et « O » sur le bornier basse tension (LVTB).
Note B - Coupez/retirez le cavalier « BK » installé en usine.

Dans la configuration installateur, réglez le type de système en mode conventionnel **2 étapes de chauffage/2 étapes de climatisation**.

Système type à thermopompe 2 étapes de chauffage/1 étape de climatisation

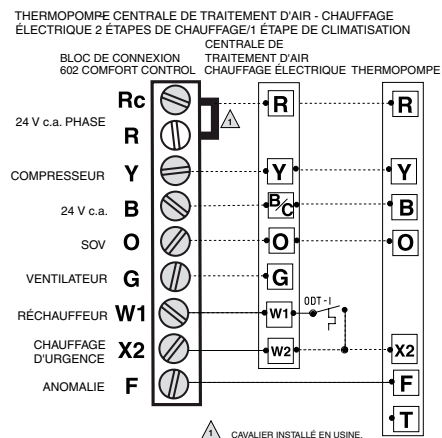

REMARQUE :
SI ODT-1 N'EST PAS UTILISÉ, BRANCHER UN CAVALIER ENTRE W1 ET W2.

Dans la configuration installateur, réglez le type de système en mode thermo-
pompe **2 étapes de chauffage/1 étape de climatisation**.

La borne F est alimentée en continu lorsque le thermostat d'ambiance est en mode chauffage de secours (Em Heat).
Installez le cavalier sur site entre W1 et X2 en l'absence de relais de chauffage de secours.

Options d'alimentation et montage

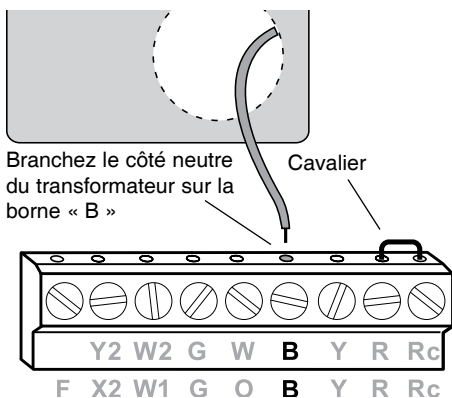

Alimentation c.a.

L'alimentation du thermostat d'ambiance doit être de 24 V c.a.

Pour permettre l'alimentation du thermostat d'ambiance en courant alternatif, branchez le côté neutre du transformateur de climatisation sur la borne « B » tel qu'indiqué sur l'image à gauche.

Important : retirez le cavalier entre R et Rc uniquement sur les systèmes à 2 transformateurs. (Voir schéma électrique page 5.)

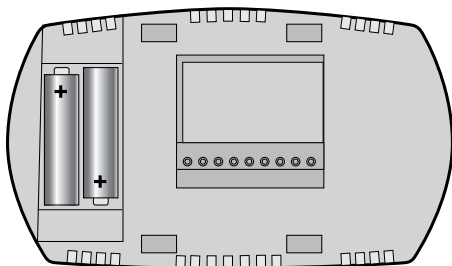

Alimentation par piles de sécurité

L'alimentation du thermostat d'ambiance peut se faire par des piles de sécurité lorsqu'il fonctionne en courant alternatif. À chaque coupure de courant, les piles enregistrent les paramètres heure/jour et alimentent l'affichage.

Après l'installation, les piles peuvent être remplacées sans retirer le thermostat d'ambiance du mur (voir page 12).

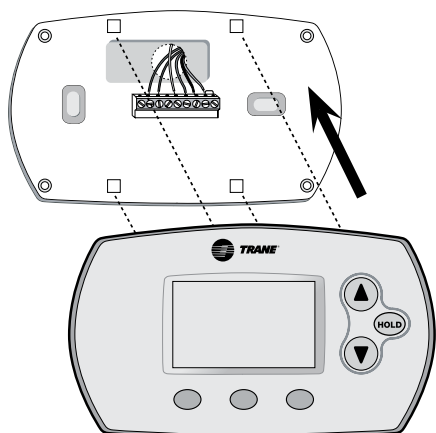

Montage du thermostat d'ambiance

Insérez les 4 pattes de fixation sur la plaque murale dans les fentes correspondantes au dos du thermostat d'ambiance, puis poussez doucement sur le thermostat jusqu'à ce qu'il s'emboîte.

Configuration installateur

Suivez la procédure ci-dessous pour configurer le thermostat d'ambiance afin de l'adapter à votre système de chauffage et climatisation et pour personnaliser les fonctions que vous souhaitez.

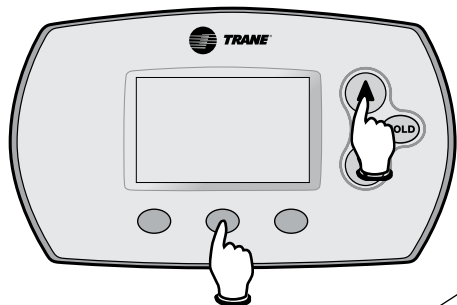

Pour commencer, appuyez et maintenez enfoncées les touches ▲ et fan jusqu'à ce que l'affichage change

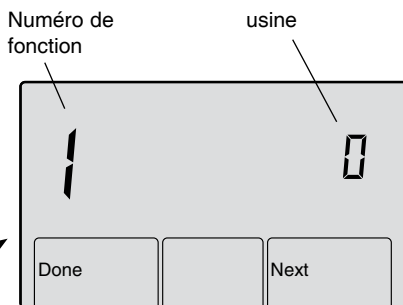

Appuyez sur ▲ ou sur ▼ pour modifier les réglages
Appuyez sur NEXT pour accéder à la fonction suivante
Appuyez sur DONE pour quitter et enregistrer les paramètres

Fonction de configuration

1 Type de système

3 Commande de ventilateur (chauffage)

5 Fréquence cyclique de chauffage (CPH : cycles par heure)

6 Fréquence cyclique 2e étape de chauffage/ chauffage auxiliaire (CPH)

Réglages et options

0 Chauffage au gaz, à l'huile ou chauffage électrique avec climatisation

- 1 Thermopompe à 1 étape de chauffage/1 étape de climatisation
- 2 Chauffage seul (systèmes à 2 fils/capacité d'ouvrir et de fermer les vannes de zones/vannes de zone normalement ouvertes)
- 3 Chauffage seul avec ventilateur
- 4 Climatisation seule
- 5 Thermopompe à 2 étapes de chauffage/1 étape de climatisation
- 6 Conventiennel à 2 étapes de chauffage/2 étapes de climatisation
- 7 Conventiennel à 2 étapes de chauffage/1 étape de climatisation
- 8 Conventiennel à 1 étape de chauffage/2 étapes de climatisation

0 Fournaise au gaz ou à l'huile — Le système commande le ventilateur de chauffage

- 1 Fournaise électrique — Le thermostat d'ambiance commande le ventilateur de chauffage

5 Pour les fournaises au gaz ou à l'huile à rendement inférieur à 90 %

- 1 Pour les systèmes à vapeur ou à différence de densité
- 3 Pour les systèmes à eau chaude et les fournaises à rendement supérieur à 90 %
- 9 Pour les fournaises électriques
[Autres options : 2, 4, 6, 7, 8, 10, 11 ou 12 CPH]

5 Pour les fournaises au gaz ou à l'huile à rendement inférieur à 90 %

- 1 Pour les systèmes à vapeur ou à différence de densité
- 3 Pour les systèmes à eau chaude et les fournaises à rendement supérieur à 90 %
- 9 Pour les fournaises électriques
[Autres options : 2, 4, 6, 7, 8, 10, 11 ou 12 CPH]

Suite à la page suivante>

Configuration installateur

Suivez la procédure ci-dessous pour configurer le thermostat d'ambiance afin de l'adapter à votre système de chauffage et climatisation et pour personnaliser les fonctions que vous souhaitez.

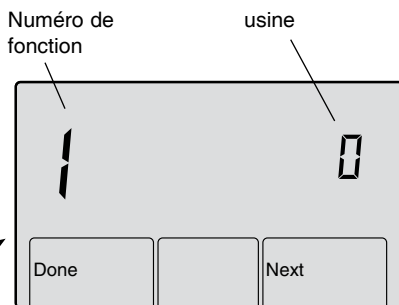
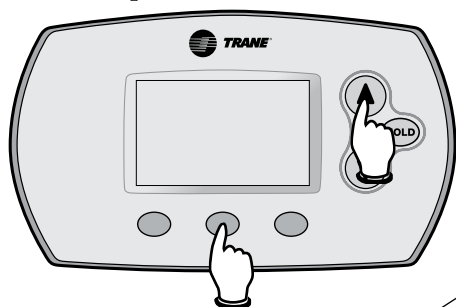

Pour commencer, appuyez et maintenez enfoncées les touches ▲ et fan jusqu'à ce que l'affichage change

Appuyez sur ▲ ou sur ▼ pour modifier les réglages
Appuyez sur NEXT pour accéder à la fonction suivante
Appuyez sur DONE pour quitter et enregistrer les paramètres

Fonction de configuration

8 **Fréquence cyclique de chauffage de secours (CPH)**

9 **Fréquence cyclique compresseur (CPH)**

10 **Fréquence cyclique de compresseur au 2e étape (CPH)**

12 **Réglage des paramètres système**

13 **Adaptive Intelligent Recovery^{MC}**

14 **Affichage de la température**

15 **Protection du compresseur**

16 **Format du programme**

27 **Limites de température de chauffage**

28 **Limites de température de climatisation**

31 **Commande de déshumidification**

Réglages et options (les réglages en GRAS correspondent aux paramètres par défaut)

9 **Pour le chauffage de secours électrique**

- 1 Pour les systèmes à vapeur ou à différence de densité
- 3 Pour les systèmes à eau chaude et les fournaies à rendement supérieur à 90 %
- 5 Pour les fournaies au gaz ou à l'huile à rendement inférieur à 90 % [Autres options : 2, 4, 6, 7, 8, 10, 11 ou 12 CPH]

3 **Recommandé pour la plupart des compresseurs**
[Autres options : 1, 2, 4, 5 ou 6 CPH]

3 **Recommandé pour la plupart des compresseurs**
[Autres options : 1, 2, 4, 5 ou 6 CPH]

0 **Inversion manuelle (« Heat »/« Cool »/« Off »)**

- 1 Inversion automatique (« Heat »/« Cool »/« Auto »/« Off ») **Voir page 11
- 2 Inversion automatique seule (« Auto ») **Voir page 11

1 **Marche** **Voir page 11
0 Arrêt

0 **Fahrenheit**
1 Celsius

5 **Arrêt de cinq minutes du compresseur** **Voir page 11
[Autres options : 0, 1, 2, 3 ou 4 minutes d'arrêt]

0 **5/2 (programmation sept jours : jours de semaine et fins de semaine)**
1 5/1/1 (programmation sept jours : jours de semaine, samedi et dimanche)

90 **Réglage maximum de la température de chauffage**
40-89 Plage de température de chauffage (paliers de 1 °F ou de 0,5 °C)

60 **Réglage minimum de la température de climatisation**
61-99 Plage de température de climatisation (paliers de 1 °F ou de 0,5 °C)

1 **Déshumidification en mode de climatisation**

- 2 Déshumidification en mode de climatisation avec Comfort-R^{MC} (temporisation de ventilateur de 15 secondes)
- 3 Déshumidification en mode de climatisation avec Comfort-R^{MC} (temporisation de ventilateur de 30 secondes)
- 0 Pas de commande de déshumidification

Test du système configuré par l'installateur

Suivez la procédure ci-dessous pour tester le chauffage, la climatisation et le ventilateur.

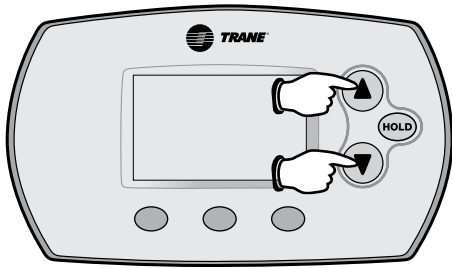

Pour débuter le test, appuyez et maintenez enfoncées les touches ▲ et ▼ jusqu'à ce que l'affichage change

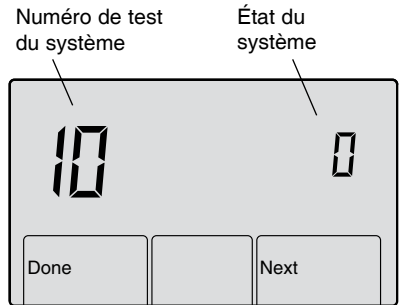

Appuyez sur ▲ pour mettre en marche le système
Appuyez sur ▼ pour arrêter le système
Appuyez sur NEXT pour passer au test suivant
Appuyez sur DONE pour quitter le test du système

Test du système

État du système

10 Système de chauffage

- 0 Le chauffage et le ventilateur s'arrêtent.
- 1 Le chauffage se met en route. Le ventilateur se met également instantanément en route si la fonction 1 est réglée à « 1 » ou « 5 », ou si la fonction 3 est réglée à « 1 » **Voir page 8
- 2 Le chauffage de deuxième étape démarre.

20 Système de chauffage de secours

- 0 Le chauffage et le ventilateur s'arrêtent.
- 1 Le chauffage et le ventilateur démarrent.
- 2 Le chauffage de deuxième étape démarre (Aux).

30 Système de climatisation

- 0 Le compresseur et le ventilateur s'arrêtent.
- 1 Le compresseur et le ventilateur démarrent.
- 2 Le compresseur de deuxième étape démarre.

40 Ventilateur

- 0 Le ventilateur s'arrête.
- 1 Le ventilateur démarre

70 Informations relatives au thermostat d'ambiance (uniquement à titre de référence)

- 71 Numéro de révision du logiciel (révisions majeures)
- 72 Numéro de révision du logiciel (révisions mineures)
- 73 Code d'identification de configuration (majeur)
- 74 Code d'identification de configuration (mineur)
- 75 Code de date de configuration de production (semaine)
- 76 Code de date de configuration de production (année)



ATTENTION : RISQUE DE DOMMAGES MATÉRIELS

La protection du compresseur (temps d'arrêt minimum) est contournée pendant la phase de test. Pour ne pas endommager le compresseur, évitez des cycles de démarrage et d'arrêt trop rapprochés.

Inversion automatique (fonction de configuration 12)

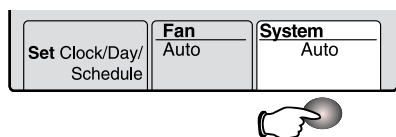

L'inversion automatique est une fonctionnalité utilisée dans les climats nécessitant le recours à la climatisation et au chauffage le même jour. Lorsque le système est réglé à « Auto », le thermostat d'ambiance sélectionne automatiquement le chauffage ou la climatisation en fonction de la température intérieure.

L'écart entre les réglages du chauffage et de la climatisation doit être d'au moins 3 degrés. Le thermostat d'ambiance règle automatiquement les paramètres pour maintenir cet écart de 3 degrés (appelé « zone morte »).

L'écart de 3 degrés entre les températures de chauffage et de climatisation est fixe et ne peut être modifié.

Adaptive Intelligent Recovery^{MC} (fonction de configuration 13)

La fonction Adaptive Intelligent Recovery permet d'éliminer toute incertitude lorsque vous programmez les horaires sur l'appareil. Elle permet au thermostat d'ambiance « d'apprendre » combien de temps il faut à la fournaise et au climatiseur pour atteindre la température préprogrammée.

Programmez simplement l'heure à laquelle vous voulez que la température souhaitée règne dans la maison. Le thermostat active alors le chauffage ou la climatisation au bon moment pour atteindre la température voulue à l'heure prévue.

Par exemple : Réglez l'heure du réveil à 6 h et la température à 70°. Le chauffage s'activera avant 6 h afin que la température soit de 70° lorsque vous vous levez à 6 h.

Protection du compresseur intégrée (fonction de configuration 15)

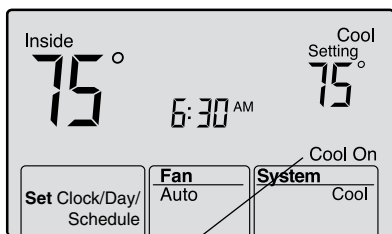

Le message clignote jusqu'à ce que le temps nécessaire au redémarrage en toute sécurité du compresseur soit écoulé.

Cette fonction permet d'éviter d'endommager le compresseur du système de climatisation ou de la thermopompe.

Le compresseur risque d'être endommagé s'il est redémarré trop tôt après avoir été arrêté. Cette fonction impose un temps d'arrêt de quelques minutes au compresseur avant de pouvoir redémarrer.

Pendant le temps d'attente, le message Cool On ou Heat On (thermopompes uniquement) clignote sur l'affichage. Une fois le temps d'attente de sécurité écoulé, le message cesse de clignoter et le compresseur se met en marche.

Consultation rapide des commandes

Écran d'affichage numérique Support de piles

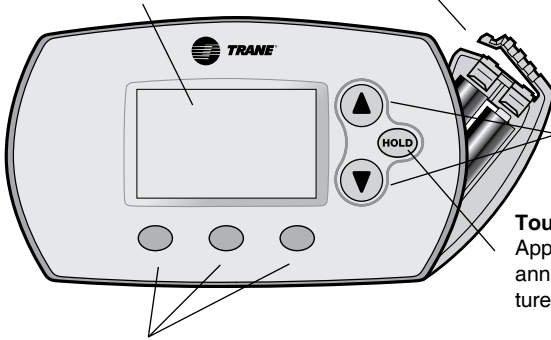

Touches de température
Appuyez sur ces touches pour régler la température

Touche « Hold »
Appuyez sur cette touche pour annuler la commande de température programmée

Touches de fonction

Appuyez sur ces touches pour sélectionner la fonction affichée au-dessus de chacune d'elle. (Les fonctions varient en fonction de la tâche.)

Consultation rapide de l'affichage

Température intérieure actuelle

In Recovery
Adaptive Intelligent Recovery

Plage de programme actuelle
« Wake »/« Leave »/
« Return »/« Sleep »

Réglage heure/jour/plage de programme
Appuyez sur cette touche pour régler l'heure, le jour ou les plages de programme.

Touches de fonction
Appuyez sur la touche au-dessous de chaque fonction pour afficher ou modifier les réglages (les fonctions changent en fonction de l'opération).

Avertissement de piles faibles

Heure/jour actuels

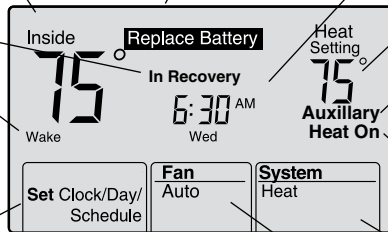

Réglage de la température

Auxiliary heat
(uniquement pour les thermopompes avec chauffage auxiliaire)

État du système
Heat On/Cool On
(en cas de clignotement, voir page 11)

Réglage du système
Heat/Cool/Auto/Off/
Em Heat

Réglage du ventilateur
Auto/On

Remplacement des piles

Appuyez et tirez pour retirer le support

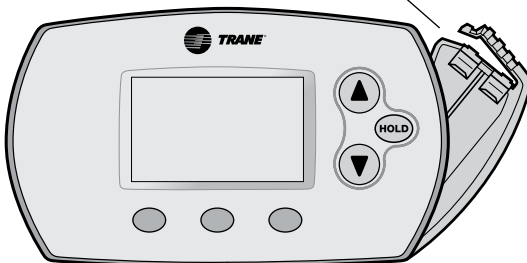

Insérez des piles alcalines AA neuves puis remettez le support de piles en place

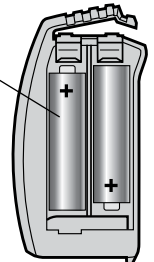

En cas de problème

Si vous rencontrez des problèmes avec votre thermostat d'ambiance, essayez les propositions ci-dessous. La plupart des problèmes peuvent être rapidement et facilement corrigés.

L'affichage est vide

- Vérifiez le disjoncteur et réenclenchez-le si nécessaire.
- Assurez-vous que le commutateur d'alimentation des systèmes de chauffage et de climatisation est en position de marche.
- Vérifiez que la porte de la fournaise est bien fermée.

Les réglages de la température ne changent pas

Assurez-vous que les températures de chauffage et de climatisation sont définies en fonction de plages acceptables :

- Chauffage : 40° à 90 °F (4,5° à 32 °C).
- Climatisation : 60° à 99 °F (15,5° à 37 °C).

Contrôlez les réglages de limites de plage de température (fonctions 27 et 28, page 9).

Le système de chauffage ne réagit pas (« Heat On » s'affiche à l'écran)

- Vérifiez la tension (24 V c.a.) de l'installation du côté auxiliaire du transformateur entre l'alimentation et le neutre. Si aucune tension n'est présente, vérifiez le système de chauffage afin d'identifier l'origine du problème.
- Vérifiez la tension (24 V c.a.) entre la borne de chaleur (W) et la borne neutre du transformateur. Si une tension de 24 V c.a. est présente, le thermostat d'ambiance est opérationnel. Vérifiez le système de chauffage afin d'identifier l'origine du problème.
- Vérifiez qu'il n'y a aucun fil mal fixé ou rompu entre le thermostat d'ambiance et le système de chauffage.

Le système de climatisation ne réagit pas (« Cool On » s'affiche à l'écran)

- Vérifiez la tension (24 V c.a.) de l'installation du côté auxiliaire du transformateur entre l'alimentation et le neutre. Si aucune tension n'est présente, vérifiez le système de climatisation afin d'identifier l'origine du problème.
- Vérifiez la tension (24 V c.a.) entre la borne de climatisation (Y) et le neutre du transformateur. Si une tension de 24 V c.a. est présente, le thermostat d'ambiance est opérationnel. Vérifiez le système de climatisation afin d'identifier l'origine du problème.
- Vérifiez qu'il n'y a aucun fil mal fixé ou rompu entre le thermostat d'ambiance et le système de climatisation.

Le ventilateur ne démarre pas lors de la demande de chauffage

- Vérifiez la fonction 3 (commande de ventilateur) de la configuration installateur afin de vous assurer que la commande de ventilateur est correctement réglée par rapport au type de système (voir page 8).

Le chauffage et la climatisation fonctionnent en même temps ou le chauffage ne s'arrête pas

- Vérifiez la fonction 1 (type de système) de la configuration installateur afin de vous assurer que le réglage correspond à votre système de chauffage ou de climatisation (voir page 8).
- Assurez-vous que les fils du système de chauffage et de climatisation ne sont pas en court-circuit.

Le chauffage fonctionne en mode climatisation

- Vérifiez la fonction 1 (type de système) de la configuration installateur afin de vous assurer que le réglage correspond à votre système de chauffage ou de climatisation (voir page 8).

Impossible de placer le système à « Heat »

- Vérifiez la fonction 1 (type de système) de la configuration installateur afin de vous assurer que le réglage correspond à votre système de chauffage (voir page 8).
- Modifiez la fonction 12 (paramètres système) de la configuration installateur en mode d'inversion manuelle ou automatique (voir page 9).

En cas de problème

Impossible de placer le système à « Cool »

- Vérifiez la fonction 1 (type de système) de la configuration installateur afin de vous assurer que le réglage correspond à votre système de climatisation (voir page 8).
- Modifiez la fonction 12 (paramètres système) de la configuration installateur en mode d'inversion manuelle ou automatique (voir page 9).

« Heat On » ne s'affiche pas

- Placez le réglage du système à Heat et réglez une température supérieure à la température intérieure.

« Cool On » ne s'affiche pas

- Placez le réglage du système à Cool et réglez une température inférieure à la température intérieure.

La mention « Cool On » ou « Heat On » clignote

- La fonction de protection du compresseur est activée. Attendez 5 minutes pour que le système redémarre en toute sécurité, sans risque d'endommager le compresseur.

Accessoires et pièces de rechange

Veuillez contacter votre distributeur pour commander des pièces de rechange.

Support de pilesNuméro de pièce THT02506

Plaque de recouvrementNuméro de pièce BAYCOVR700A

(Permet de dissimuler les marques laissées par d'anciens thermostats.)

Caractéristiques techniques

Plages de température

- Chauffage : 40° à 90 °F (4,5° à 32 °C).
- Climatisation : 60° à 99 °F (15,5° à 37 °C).

Température ambiante de fonctionnement

- 32° à 120 °F (0° à 48,9 °C)

Température à l'expédition

- -20° à 120 °F (-28,9° à 48,9 °C)

Humidité relative de fonctionnement

- 5 % à 90 % (sans condensation)

Dimensions physiques

- 3-9/16 po H x 5-13/16 po L x 1-1/2 po P
- 91 mm H x 147 mm L x 38 mm P

Caractéristiques électriques

Borne	Tension (50/60 Hz)	Courant de fonctionnement
W (O) Chauffage	20-30 V c.a.	0,02-1,0 A
W1 W2 Chauffage	20-30 V c.a.	0,02-0,5 A
Y Climatisation	20-30 V c.a.	0,02-1,0 A
Y2 Climatisation	20-30 V c.a.	0,02-1,0 A
G Ventilateur	20-30 V c.a.	0,02-0,5 A
X2 Chauffage de secours	20-30 V c.a.	0,02-1,0 A
F Réenclenchement de thermopompe	20-30 V c.a.	0,02-0,5 A



It's Hard To Stop A Trane.®

6200 Troup Highway
Tyler, TX 75711-9010

www.trane.com